

TG V50

Dynamisches Mikrofon



MERKMALE

- Nierencharakteristik
- Roadtaugliche Bauweise
- Körperschalldämmende Systemlagerung
- Version TG V50 s mit Ein-/Ausschalter
- Lieferung mit Mikrofonklammer und Aufbewahrungstasche

ANWENDUNGEN

Sowohl auf Bühnen jeder Größe als auch in Proberäumen ist das dynamische TG V50 ein hervorragend abgestimmtes Livegesangsmikrofon. Der ausgewogene, kraftvolle und natürliche Klang, der sehr weite Aufnahmebereich dank Nierencharakteristik, das hohe Maß an Rückkopplungssicherheit und reihenweise Pluspunkte bei Handling und Robustheit sowie Optik und Haptik sind bemerkenswert. Überzeugend ist auch die schnelle Einsatzbereitschaft des TG V50 – einstecken und es kann losgehen. Vorteile, dank derer es bei Lead- und Backing-Vocals aller Musikrichtungen ebenso wie unter professionellen Verleihern und Tontechnikern viele Freunde hat.

VERSIONEN

TG V50	Dynamisches Vokalmikrofon, Niere, inkl. Mikrofonklammer	Best.-Nr. 707.252
TG V50 s	ditto, jedoch mit Schalter.	Best.-Nr. 707.260

TECHNISCHE DATEN

Wandlerprinzip.	Dynamisch
Arbeitsprinzip.	Druckgradientenempfänger
Richtcharakteristik	Niere
Übertragungsbereich:	
Nahfeld.	50 - 17.000 Hz
Fernfeld (Entfernung 1 m)	80 - 17.000 Hz
Feldleerlaufübertragungsfaktor	2,4 mV/Pa (-52,5 dBV) ±3 dB
Nennimpedanz.	600 Ω
Nennabschlussimpedanz	≥ 2 kΩ
Anschluss.	XLR, 3-pol., male
Abmessungen:	
Länge	185 mm
Schaftdurchmesser	23/35 mm
Kopfdurchmesser	54 mm
Gewicht.	270 g

ZUBEHÖR - OPTIONAL

BMC 05 FM Standard-Mikrofonkabel XLR-XLR, Länge 5 m	Best.-Nr. 434.787
BMC 10 FM Standard-Mikrofonkabel XLR-XLR, Länge 10 m	Best.-Nr. 434.795
GST 500 Mikrofonstativ 3/8", Höhe 0,85-1,60 m, mit ausziehbarem Schwenkarm	Best.-Nr. 406.252
MKV 8 Mikrofonklammer, 3/8" und 5/8"	Best.-Nr. 407.216
WS 59 AZ Windschutz, anthrazit	Best.-Nr. 419.087
WS 59 BL Windschutz, blau	Best.-Nr. 419.095
WS 59 GE Windschutz, gelb	Best.-Nr. 419.109
WS 59 GN Windschutz, grün.	Best.-Nr. 419.117
WS 59 RT Windschutz, rot	Best.-Nr. 419.125
WS 59 WS Windschutz, weiß.	Best.-Nr. 419.133

TG V50

FREQUENZGANG & RICHTCHARAKTERISTIK

Die abgebildete Sollfrequenzkurve (± 3 dB) und das Richtdiagramm entsprechen den für dieses Mikrofon typischen Originalmesswerten.

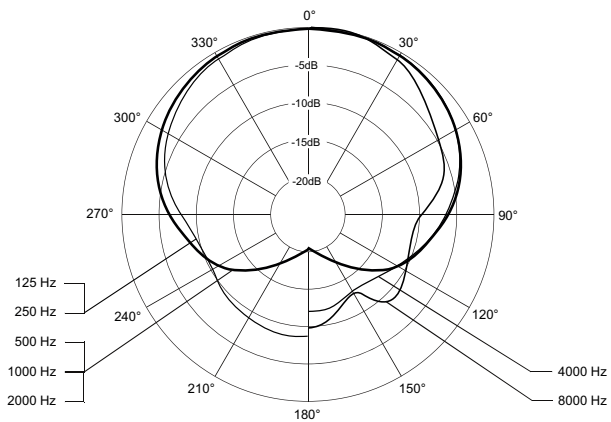
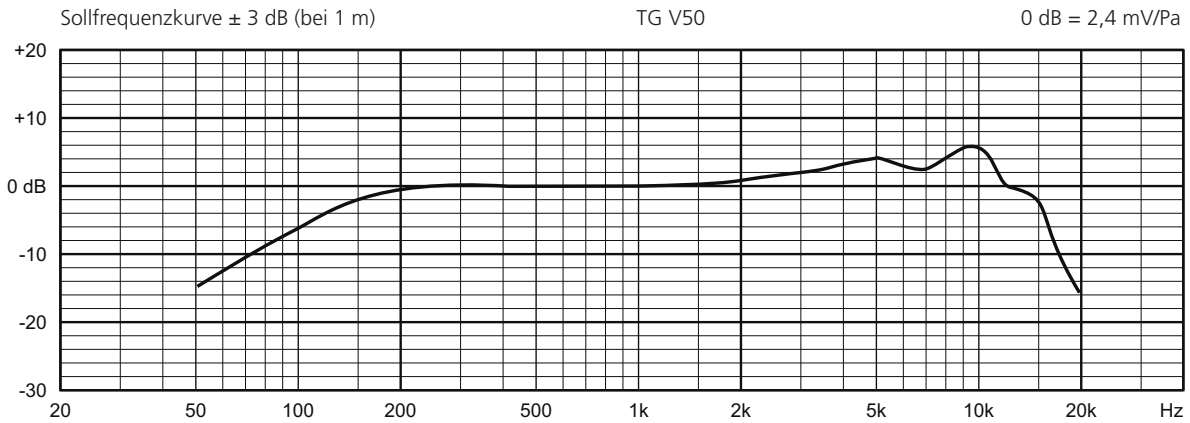

SCHALTBILDER

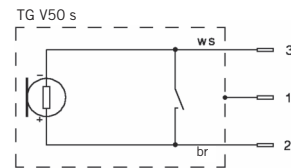
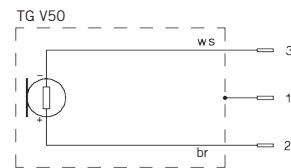

br = braun
ws = weiß